

Pilona Malniu

Dissenyada per a delimitar espais naturals i urbans

Ref. MPL001

Ref. MPL00102 extraïble

Ref. MPL00103 fusta tropical

Ref. MPL00104 fusta tropical extraïble

Descripció del producte

Pilona de fusta de pi de secció quadrada, part superior acabada amb cap piramidal i amb tres regates al voltant del cos.

Acabat

Fusta de pi laminada de Flandes tractada a l'autoclau nivell IV.

Suport metàl·lic, pany i clau acabat zincat.

Opcional: capa de vernís o tint en base d'aigua (consultar carta de colors).

Entrega

Producte acabat.



Peça associada opcional



Suport metàl·lic extraïble amb pany i clau.
Ref. PBCEX-140

Informació tècnica

Mides en cm

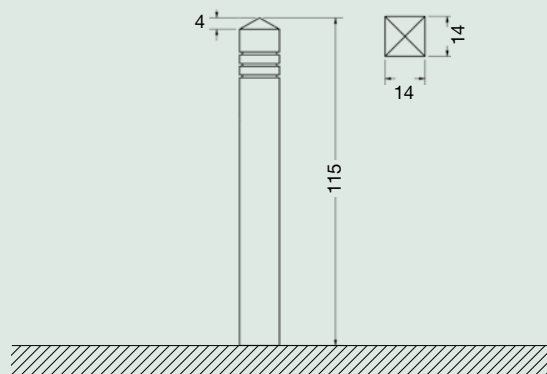

Instal·lació

En terreny tou

Fer dau.
Formigonar pilar.
Forat 25 x 25.

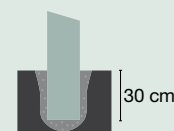

En terreny fort

Foradar amb corona.
Formigonar pilar.
Forat Ø 20.

